

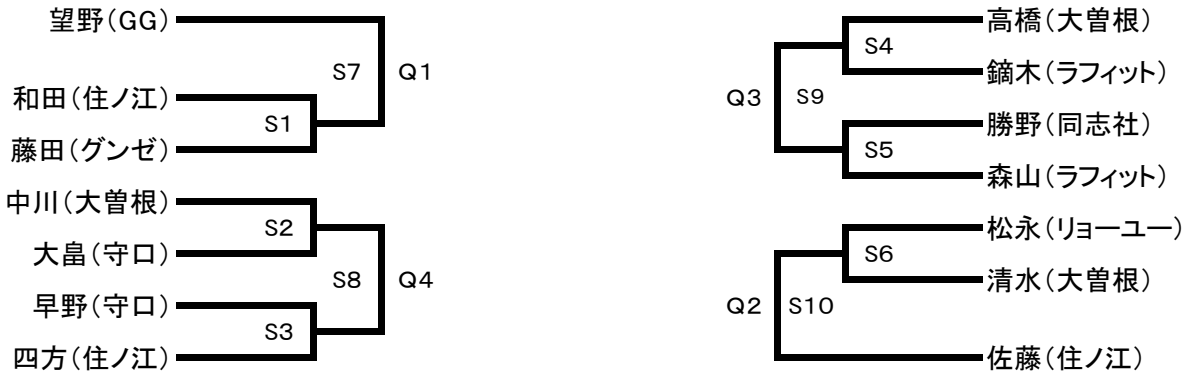

# 男子Sクラス (18名)

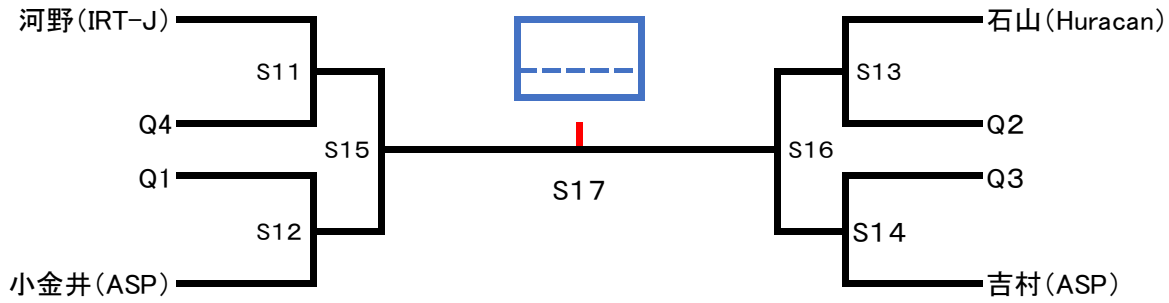

10月27日(土)28日(日)



# 男子Aクラス (14名)

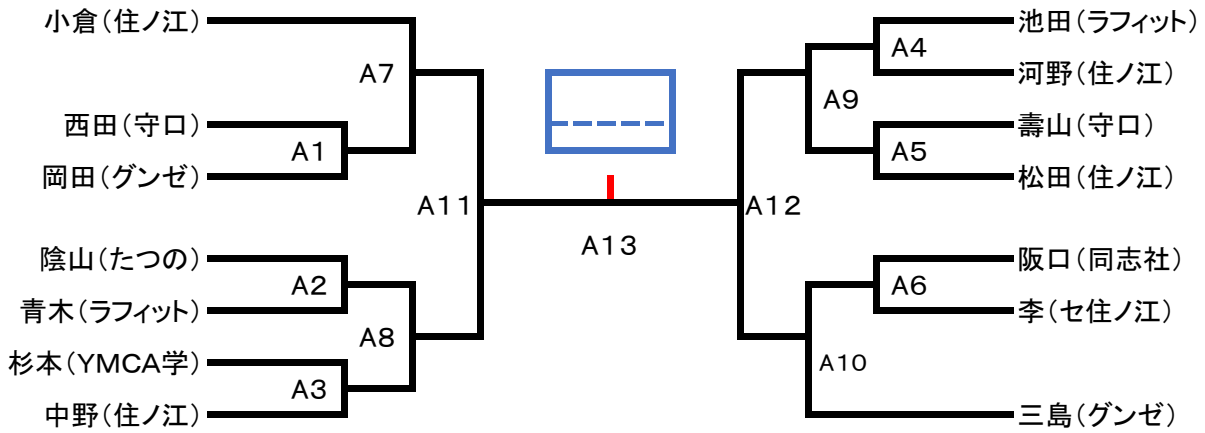

# 男子Bクラス (14名)

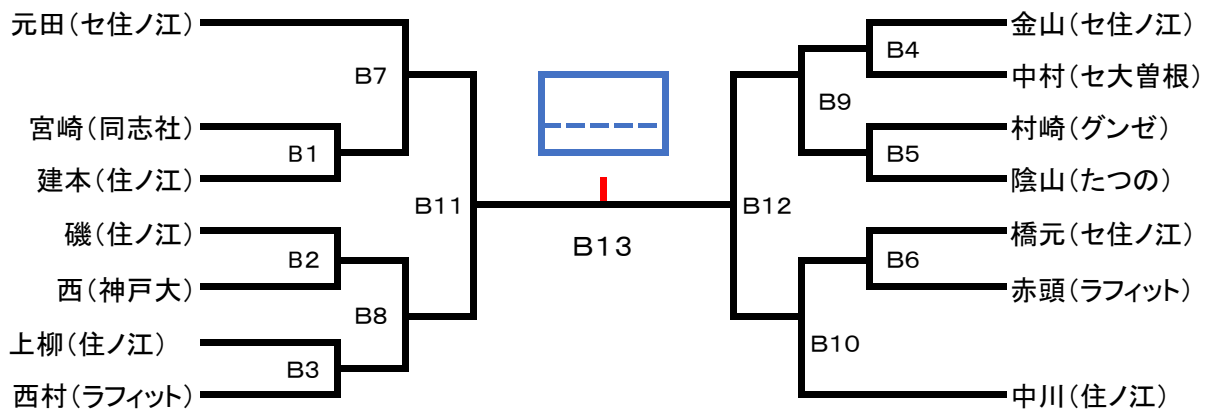

## 🍁 女子Sクラス (3名) 🍁

10月27日(土)28日(日)

	吉村(ASP)	谷口(住ノ江)	矢田(ASP)	順位
吉村(ASP)		WS3	WS2	
谷口(住ノ江)			WS1	
矢田(ASP)				

## 🍁 女子Aクラス (6名) 🍁

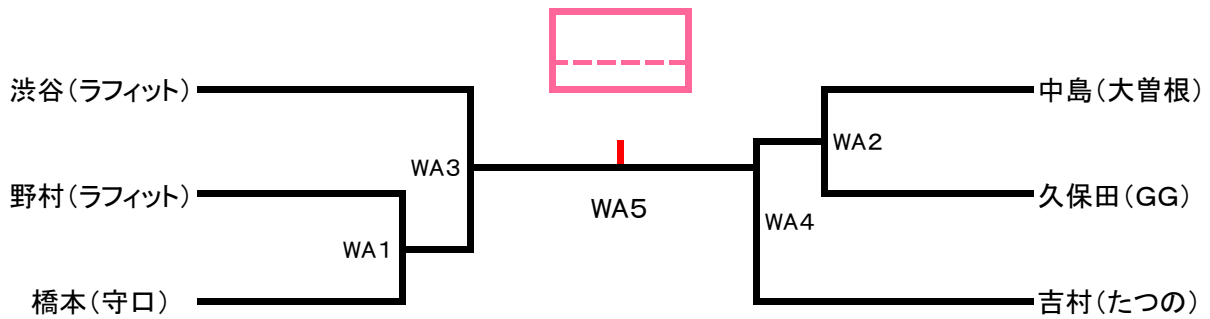

## 🍁 女子Bクラス (6名) 🍁

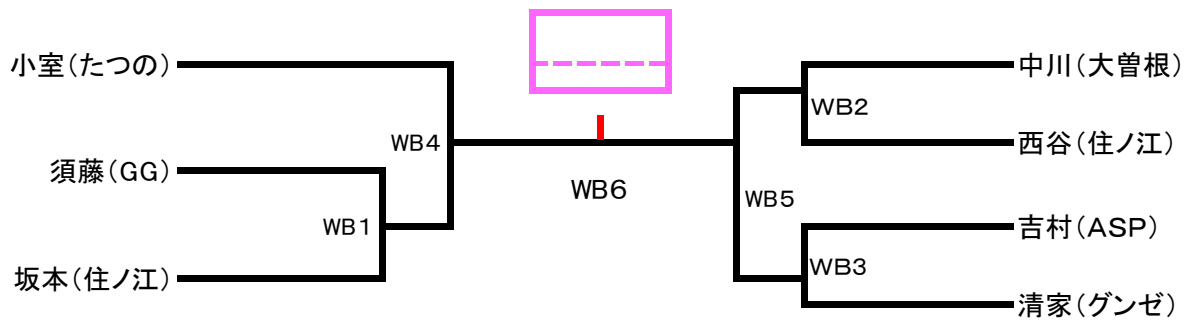

## 🍁 女子Cクラス (4名) 🍁

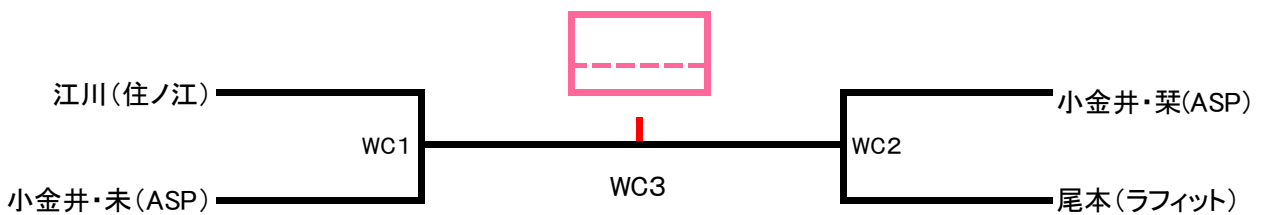

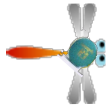

# 住ノ江ミックスダブルス 2019年1月13日(日)

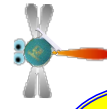

**注意 1**

## 住ノ江 10月27日(土)

時間	1	2	3
10:00	開館		
10:30	S1	S2	A1
11:15	S3	S4	B1
12:00	S5	S6	A2
12:45	S7	S8	B2
13:30	S9	S10	A3
14:15	S11	A4	B3
15:00	S12	A5	B4
15:45	S13	B5	
16:30	S14	A6	
17:15	B6	A7	
18:00	B7	A8	
18:45	B8	A9	B10
19:30	B9	A10	

27日(土)28日(日)第3試合の方は  
第1試合の審判をお願いします

**注意 2**

- \* 会場へのお車での来場は、ご遠慮下さい  
(フロントでの駐車券の処理は致しません)
- \* 2日間、会場クラブ並びクラブメンバーの方のご迷惑にならない様に気を付けて頂きます様にご協力お願い致します。
- \* コートの後ろの通路確保をお願い致します

### 《競技方法》

- \* 11点3ゲーム2セット先取り ゲーム間2分
- \* タイムアウト30秒(各ゲーム1回)
- \* 審判=敗者主審・勝者ラインズマン
- \* (審判の方は試合後スコアカードをすぐに本部持って来て下さい。)

### 《受付》

- \* 試合予定時間の30分前までに受付を済まされていない方は棄権扱いになります。(第一試合は除く)
- \* (試合が早くなる場合がありますので、午後からの試合のかたは1時間以上前までに必ず受付を済ませて下さい。)

### 《棄権》

- \* 棄権の場合は、必ず連絡をお願いします  
明田 吉博=080-3770-3771

## 住ノ江 10月28日(日)

10:15	WA1	WB1	WC1
11:00	WA2	WB2	WC2
11:45	WS1	WB3	B11
12:30	WA3	WB4	B12
13:15	WS2	WB5	A11
14:00	WA4	S15	A12
14:45	WS3	S16	WC3
15:30	A13	WA5	WB6
16:15	S17	B13	
17:00			
17:45			
	閉会式		

- ★ 表彰=女子Sクラスは1位  
女子・A・B・Cクラスは  
1位・2位のみ表彰となります。

住ノ江ミックスダブルス  
2019年1月13日(日)  
セントラルウェルネスクラブ  
住ノ江にて開催致します。

詳しくは、イベント予定表で  
確認して下さい。